

165 : G46

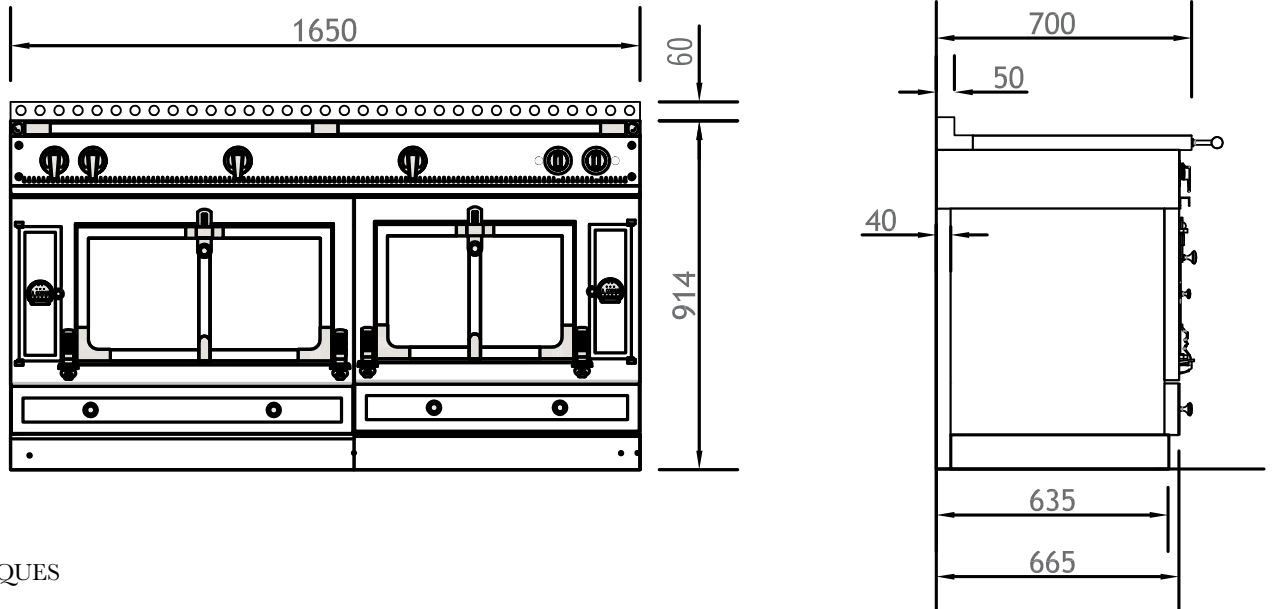

Le Chateau 165 est né de la passion pour les délicieuses viandes et volailles rôties. Ce piano, d'une largeur de 165 cm, comprend un grand four-voûte à gaz et un four-voûte électrique, ainsi qu'une sélection de huit configurations de tables.



CARACTÉRISTIQUES

CHÂTEAU 165 : G46

L 1650 x P 700 x H 920 (mm)

Environ 290 kg Poids Net, 580 kg Poids Brut
Sélection parmi 8 configurations

LES CARACTÉRISTIQUES STANDARDS COMPRENNENT :

- 1 grand Four-voûte à gaz avec grill électrique (à gauche)
- 1 Four-voûte électrique avec grill électrique (à droite)

TABLE DE CUISSON CHÂTEAU 165 : T46

L 1650 x P 700 x H 200 (mm)

Environ 130 kg Poids Net, 180 kg Poids Brut
Sélection parmi 8 configurations

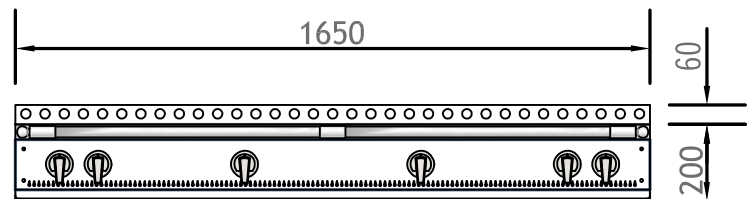

OPTIONS LE CHÂTEAU

Options habillage émaillé ou métal : Les pianos Chateau sont disponibles en 50 finitions émaillées ou métal, et sont également personnalisables en coloris unique. Les tarifs peuvent varier en fonction des coloris.

Options d'ornements : Laiton brillant, Laiton satiné, Inox satiné, Nickel satiné, Chrome brillant, Cuivre brillant, Noir mat, Chrome brillant noir, Bronze mat, Cuivre satiné et Inox brillant. Les tarifs peuvent varier en fonction des ornements.

165 : G46

CONFIGURATIONS DE TABLES



165 L1

2 brûleurs à gaz (petit à l'arrière)
1 grande plaque coup de feu
1 maxi brûleur
2 brûleurs à gaz (petit à l'arrière)



165 L2*

2 brûleurs à gaz (petit à l'arrière)
1 grande plaque coup de feu
1 grande plaque Teppan-Yaki électrique
1 plaque induction à 2 foyers



165 L3

2 brûleurs à gaz (petit à l'arrière)
1 grande plaque coup de feu
1 maxi brûleur
1 grande plaque Teppan-Yaki électrique



165 L9

2 brûleurs à gaz (petit à l'arrière)
1 grande plaque coup de feu
2 brûleurs à gaz (petit à l'arrière)
1 grande plaque Teppan-Yaki électrique



165 LM*

2 brûleurs à gaz (petit à l'arrière)
1 grande plaque coup de feu
1 maxi brûleur
1 plaque induction à 2 foyers



165 LR

1 plaque induction à 2 foyers
1 grande plaque induction
1 grande plaque induction
1 grande plaque Teppan-Yaki électrique



165 LP

1 plaque induction à 2 foyers
1 grande plaque induction
1 grande plaque Teppan-Yaki électrique
1 plaque induction à 2 foyers



165 L5

2 brûleurs à gaz (petit à l'arrière)
1 grande plaque coup de feu
2 brûleurs à gaz (petit à l'arrière)
1 grill pierres de lave
1 petite plaque Teppan-Yaki électrique

*L'ajout d'éléments induction entraîne un supplément par élément

HOTTES LIGNE CHÂTEAU

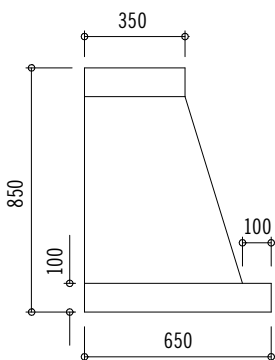

Hotte murale configuration standard

Vue latérale

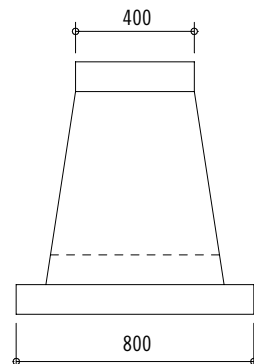

Hotte îlot configuration standard

Vue latérale

Parce que chaque installation est unique, les hottes Château peuvent être vendues en tant que coques vides, sans ventilation. Des hottes motorisées sont disponibles pour les Hottes murales Château standards. La Cornue propose des modèles de hottes Château standards avec option de ventilation, comme indiqué ci-dessous.

Hotte murale traditionnelle. Des hottes îlots sont également disponibles. Hottes personnalisées disponibles sur demande. La hauteur de la hotte peut être augmentée jusqu'à 1500 mm en ajoutant de la hauteur au bandeau supérieur (hauteur totale maximale 2250 mm).

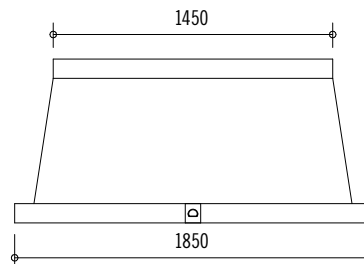

HOTTE CHÂTEAU 165 : H18T0

L 1850 x H 850 x P 650 (mm)

Disponible en configurations coque vide, hotte motorisée et hotte îlot

*Ventilation motorisée posée en usine et cadre uniquement disponibles pour les hottes murales Château. Les hottes motorisées comprennent un ventilateur 1300 m³/h pour les cuisinières deux foyers et un ventilateur 800 m³/h pour les cuisinières à un foyer.