

120 & 120 WD : G42 & G41

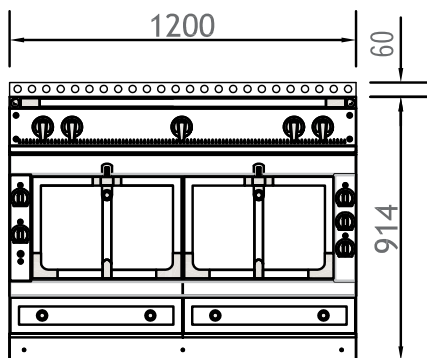

Le piano Château 120 renferme une capacité impressionnante de cuisson dans un ensemble étonnamment compact. Ce piano résistant de 120 cm de large inclut deux fours-voûtes, un au gaz et un électrique ou deux électriques, ainsi que onze configurations possibles au niveau de la table de cuisson. Il existe aussi un Châtelet 120, comprenant un four standard gaz ou électrique et une armoire de maintien en température.



MODÈLE PRÉSENTÉ : G42

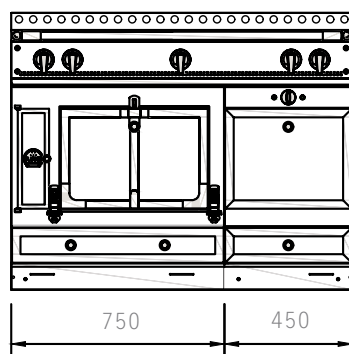

MODÈLE PRÉSENTÉ : G41

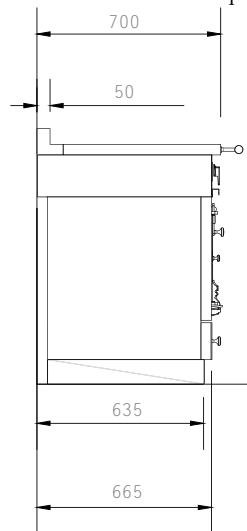

CARACTÉRISTIQUES

CHÂTEAU 120 : G42

L 1200 x P 700 x H 920 (mm)

Environ 220 kg Poids Net, 350 kg Poids Brut
Sélection parmi 11 configurations**CHÂTELET 120 WD : G41**

L 1200 x P 700 x H 920 (mm)

Environ 230 kg Poids Net, 360 kg Poids Brut
Sélection parmi 11 configurations

LES CONFIGURATIONS DE TABLES DE CUISSON TRADITIONNELLES DES PIANOS CHÂTEAU COMPRENNENT :

- 1 Four-voûte à gaz avec grill électrique (à gauche) **et**
- 1 Four-voûte électrique avec grill électrique (à droite)

LES CONFIGURATIONS DE TABLES DE CUISSON TOUT-INDUCTION DES PIANOS CHÂTEAU COMPRENNENT :

- 2 Fours-voûtes électriques avec grills électriques (chacun)

LES CONFIGURATIONS DE TABLES DE CUISSON TRADITIONNELLES DES PIANOS CHÂTEAU COMPRENNENT :

- 1 Four-voûte à gaz avec grill électrique (à gauche) **ou**
- 1 Four-voûte électrique avec grill électrique (à droite)

ET

1 Tiroir chauffe-plat électrique couvrant de 55°C à 115°C

— Poids maximum du Tiroir chauffe-plat par étagère : 50 kg

LES CONFIGURATIONS DE TABLES DE CUISSON TOUT-INDUCTION DES PIANOS CHÂTEAU COMPRENNENT :

- 1 Four-voûte électrique avec grill électrique

ET

1 Tiroir chauffe-plat électrique couvrant de 55°C à 115°C

— Poids maximum du Tiroir chauffe-plat par étagère : 50 kg

TABLE DE CUISSON CHÂTEAU 120 : T42

L 1200 x P 700 x H 200 (mm)

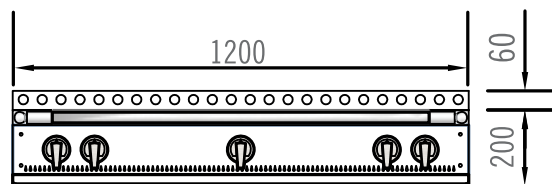
Environ 90 kg Poids Net, 140 kg Poids Brut
Sélection parmi 11 configurations

OPTIONS LE CHÂTEAU

Options habillage émaillé ou métal : Les pianos Château sont disponibles en 50 finitions émaillées ou métal, et sont également personnalisables en coloris unique. Les tarifs peuvent varier en fonction des coloris.

Options d'ornements : Laiton brillant, Laiton satiné, Inox satiné, Nickel satiné, Chrome brillant, Cuivre brillant, Noir mat, Chrome brillant noir, Bronze mat, Cuivre satiné et Inox brillant. Les tarifs peuvent varier en fonction des ornements.

120 & 120 WD : G42 & G41

CONFIGURATIONS DE TABLES



120 E0
2 brûleurs à gaz (petit à l'arrière)
1 grande plaque coup de feu
2 brûleurs à gaz (petit à l'arrière)



120 E1
2 brûleurs à gaz (petit à l'arrière)
1 maxi brûleur
2 brûleurs à gaz (petit à l'arrière)



120 E2
2 brûleurs à gaz (petit à l'arrière)
1 grande plaque coup de feu
1 grill pierres de lave



120 E4*
2 brûleurs à gaz (petit à l'arrière)
1 grande plaque coup de feu
1 plaque induction à 2 foyers



120 E5
2 brûleurs à gaz (petit à l'arrière)
1 grande plaque coup de feu
1 grande plaque Teppan-Yaki électrique



120 ED*
2 brûleurs à gaz (petit à l'arrière)
1 petite plaque coup de feu
2 brûleurs à gaz (petit à l'arrière)
1 plaque induction à 2 foyers



120 EF
2 brûleurs à gaz (petit à l'arrière)
1 maxi brûleur
1 grande plaque Teppan-Yaki électrique



120 E6
2 brûleurs à gaz (petit à l'arrière)
1 petite plaque coup de feu
2 brûleurs à gaz (petit à l'arrière)
1 grill pierres de lave

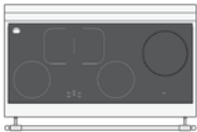

120 S EI
La Plaque tout-induction 120 comprend :
2 brûleurs rectangulaires combinables
2 brûleurs ronds
1 grand brûleur rond



120 EP
1 plaque induction à 2 foyers
1 grande plaque induction
1 plaque induction à 2 foyers



120 ER
1 plaque induction à 2 foyers
1 grande plaque induction
1 petite plaque Teppan-Yaki électrique

*L'ajout d'éléments induction entraîne un supplément par élément

HOTTES LIGNE CHÂTEAU

Parce que chaque installation est unique, les hottes Château peuvent être vendues en tant que coques vides, sans ventilation. Des hottes motorisées sont disponibles pour les Hottes murales Château standards. La Cornue propose des modèles de hottes Château standards avec option de ventilation, comme indiqué ci-dessous.

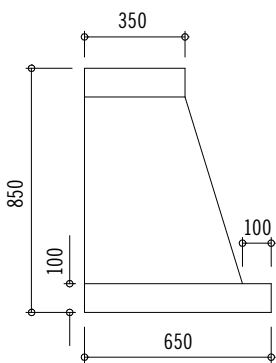

Hotte murale configuration standard
Vue latérale

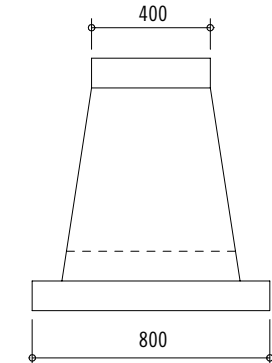

Hotte îlot configuration standard
Vue latérale

Hotte murale traditionnelle. Des hottes îlots sont également disponibles. Hottes personnalisées disponibles sur demande. La hauteur de la hotte peut être augmentée jusqu'à 1500 mm en ajoutant de la hauteur au bandeau supérieur (hauteur totale maximale 2250 mm).

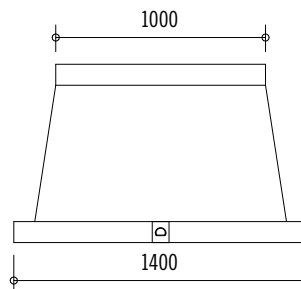

HOTTE CHÂTEAU 120 : H42T0
L 1400 x H 850 x P 650 (mm)

Disponible en configurations coque vide, hotte motorisée et hotte îlot

*Ventilation motorisée posée en usine et cadre uniquement disponibles pour les hottes murales Château. Les hottes motorisées comprennent un ventilateur 1300 m³/h pour les cuisinières deux foyers et un ventilateur 800 m³/h pour les cuisinières à un foyer.